

МІНІСТЕРСТВО ОСВІТИ І НАУКИ УКРАЇНИ
КРЕМЕНЧУЦЬКИЙ НАЦІОНАЛЬНИЙ УНІВЕРСИТЕТ
ІМЕНІ МИХАЙЛА ОСТРОГРАДСЬКОГО

ОСВІТНЬО – ПРОФЕСІЙНА ПРОГРАМА
УПРАВЛІННЯ ІННОВАЦІЙНОЮ ДІЯЛЬНІСТЮ
МАГІСТР

Другого рівня вищої освіти
за спеціальністю 073 Менеджмент
галузі знань 07 Управління та адміністрування
Кваліфікація: Магістр з менеджменту



ЗАТВЕРДЖЕНО ВЧЕНОЮ РАДОЮ
проф. Загірняк М.В.
(протокол № 9 від 30 травня 2017 р.)

Освітня програма вводиться в дію
з 1 вересня 2017 р.

Ректор М.В.Загірняк
(наказ № 441-1 від 30 травня 2017 р.)

Кременчук 2017

ЛИСТ ПОГОДЖЕННЯ
освітньо-професійної програми

РОЗРОБЛЕНО І РЕКОМЕНДОВАНО

робочою групою факультету економіки і
управління КрНУ

Керівник проектної групи

(гарант освітньої програми) _____ М.М. Хоменко

«26» 05 2017 р.

СХВАЛЕНО

кафедрою економіки КрНУ

протокол від «26» 05 2017 № 11

Завідувач кафедри економіки _____ О. І. Маслак

ПОГОДЖЕНО

Перший проректор КрНУ _____ В. В. Никифоров

«26» 05 2017 р.

ПЕРЕДМОВА

Розроблено робочою групою та науково-методичною комісією спеціальності 073 Менеджмент (освітньо-професійна програма Управління інноваційною діяльністю):

1. Хоменко Микола Макарович, д.е.н., зав. кафедри менеджменту, КрНУ.
2. Веденіна Юлія Юріївна, к.е.н., доцент кафедри менеджменту, КрНУ.
3. Пирогов Дмитро Леонідович, к.т.н., доцент кафедри економіки, КрНУ.

1. Профіль освітньо-професійної програми Управління інноваційною діяльністю (освітній ступінь – магістр), спеціальність 073 – Менеджмент

1 - Загальна інформація	
Повна назва вищого навчального закладу та структурного підрозділу	Кременчуцький національний університет імені Михайла Остроградського Факультет економіки і управління Кафедра економіки
Ступінь вищої освіти та назва кваліфікації мовою оригіналу	Ступінь вищої освіти: магістр Освітня кваліфікація: магістр з менеджменту Кваліфікація в дипломі: магістр з менеджменту
Офіційна назва освітньої програми	Освітньо-професійна програма Управління інноваційною діяльністю (освітній ступінь – магістр), спеціальність 073 – Менеджмент галузі знань 07 «Управління та адміністрування»
Тип диплому та обсяг освітньої програми	Диплом магістра, одиничний, 90 кредитів ЄCTS, термін навчання 1 рік 4 місяці
Наявність акредитації	Підготовка магістрів в даній галузі акредитована рішенням ДАК України. Ліцензія – серія НД № 1787053
Цикл/рівень	НРК України – 7 рівень; FQ-EHEA – другий цикл; EQF-LLL – 7 рівень.
Передумови	Наявність ступеня бакалавра або рівня спеціаліста
Мова(и) викладання	Українська
Термін дії освітньої програми	До 01.07.2021 року
Інтернет-адреса постійного розміщення опису освітньої програми	http://econ.kdu.edu.ua/uk
2 - Мета освітньої програми	
Підготувати менеджерів високого рівня, які володіють фундаментальними знаннями та практичними навичками з менеджменту інноваційної діяльності та вміють їх застосовувати з метою ефективного управління підприємством.	
3 - Характеристика освітньої програми	
Предметна область (галузь знань, спеціальність, спеціалізація)	Галузь знань – 07 Управління та адміністрування Спеціальність – 073 Менеджмент. Освітньо-професійна програма Управління інноваційною діяльністю
Орієнтація освітньої програми	Програма професійна прикладна. Структура програми передбачає оволодіння знаннями щодо системного аналізу діяльності організації; сучасних технологій

	прийняття управлінських рішень; методів формування стратегічних напрямів розвитку організації, забезпечення її конкурентоспроможності; методів управління інноваційними процесами в організації; ефективних методів мотивації персоналу, принципів створення сприятливого соціально-психологічного клімату в колективі та управління командою.
Основний фокус освітньої програми та спеціалізації	Програма спрямована на оволодіння фундаментальними та практичними знаннями в області менеджменту. Ключові слова: економіка, управління, інновації.
Особливості програми	Освітньо-професійна програма (90 кредитів) передбачає такі цикли підготовки, що забезпечують освітній ступінь магістра: цикл гуманітарної та соціально-економічної підготовки; цикл професійно-орієнтованої підготовки; фахову практику
4 - Придатність випускників до працевлаштування та подальшого навчання	
Придатність до працевлаштування	Фахівець здатний виконувати зазначену професійну роботу за ДК 003:2010 і може займати первинні посади: 1229.1 Завідувач відділу (самостійного); 1229.1 Завідувач відділу (в складі управління); 1229.1 Завідувач сектору; 1229.1 Заступник директора департаменту — начальник відділу; 1229.1 Заступник начальника управління (самостійного) — начальник відділу; 1229.1 Керівник головного управління; 1229.1 Керівник служби; 3436.1 Помічники керівників підприємств, установ та організацій;
Подальше навчання	Можливість навчання за програмою третього рівня за цією галуззю знань
5 - Викладання та оцінювання	
Викладання та навчання	Лекції проблемного характеру, індивідуальна робота та робота в малих групах, практичні заняття, самостійна робота з літературними джерелами, уміння узагальнення
Оцінювання	Контроль знань та умінь студентів здійснюється у формі поточного та підсумкового контролю. Оцінювання рівня знань студентів проводиться за рейтинговою системою. Поточний контроль включає контроль знань, умінь та навичок студентів на

	лекціях, практичних заняттях та під час виконання індивідуальних навчальних завдань, контрольних та курсових робіт. Підсумковий контроль проводиться у формі екзаменів, заліків, підсумкового контролю та атестаційної роботи магістра з захистом.	
6 - Програмні компетентності		
Інтегральна компетентність	Здатність розв'язувати складні задачі та проблеми у певній галузі професійної діяльності або у процесі навчання, що передбачає проведення досліджень та/або здійснення інновацій, та характеризується невизначеністю умов і вимог; розв'язання складних задач і проблем, що потребує оновлення та інтеграції знань, часто в умовах неповної/недостатньої інформації та суперечливих вимог; використання іноземних мов у професійній діяльності.	
Загальні (ЗК)	Системні	
	ЗК 1	Здатність проведення досліджень на відповідному рівні
	ЗК 2	Здатність спілкуватися з представниками різних професійних груп та у міжнародному контексті
	ЗК 3	Навички використання інформаційно-комунікаційних технологій для пошуку, оброблення, аналізу інформації з різних джерел та прийняття рішень
	ЗК 4	Здатність організовувати та мотивувати людей рухатися до спільної мети, працювати в команді
	ЗК 5	Здатність діяти на основі етичних міркувань, соціально відповідально і свідомо
	ЗК 6	Вміння виявляти та вирішувати проблеми, генерувати нові ідеї
Фахові (ФК)	СК 1	Вміння обирати та використовувати концепції, методи та інструментарій менеджменту, у тому числі у відповідності до міжнародних стандартів
	СК 2	Встановлювати критерії, за якими організація визначає подальший напрямки інноваційного розвитку, розробляти і реалізовувати відповідні стратегії та плани
	СК 3	Здатність до саморозвитку, навчання впродовж життя та ефективного самоменеджменту
	СК 4	Здатність до розробки системи мотивування працівників у сфері інноваційної діяльності
	СК 5	Здатність до формування ефективної системи моніторингу та контролю за діяльністю підприємства-суб'єкта інноваційної діяльності
	СК 6	Здатність визначати масштаби та причини відхилень фактичних показників результативності інноваційної діяльності від планових
	СК 7	Здатність враховувати та визначати ризики інноваційної діяльності

	СК 8	Здатність адаптувати стратегію підприємства до змін умов зовнішнього середовища
	СК 9	Вміння визначати якість та конкурентоспроможність інноваційної продукції чи послуг
	СК 10	Вміння та навички використання об'єктів інтелектуальної власності
	СК 11	Вміння та знання у сфері технологічного аудиту, трансферу технологій, введення до господарського обороту об'єктів права інтелектуальної власності
	СК 12	Вміння та навички використання сучасних інформаційних технологій в управлінні інноваційною діяльністю
7 - Програмні результати навчання		
ПРН 1		Застосовувати концепції, методи та інструменти менеджменту для результативного та ефективного управління організацією
ПРН 2		Встановлювати зв'язки між елементами системи управління організації
ПРН 3		Застосовувати навички обґрунтування та управління інноваційними проектами, генерування підприємницької ідеї
ПРН 4		Планувати діяльність організації в стратегічному та тактичному розрізах.
ПРН 5		Організовувати та здійснювати комунікації з представниками різних професійних груп та в міжнародному контексті
ПРН 6		Практикувати використання сучасних інформаційно-комунікаційних технологій в управлінні
ПРН 7		Аргументувати власну точку зору в дискусії на основі етичних міркувань, соціально відповідально
ПРН 8		Демонструвати вміння взаємодіяти з людьми та впливати на їх поведінку
ПРН 9		Виявляти здатність до саморозвитку, навчання впродовж всього життя та ефективного самоменеджменту
ПРН 10		Вміти аналізувати й структурувати проблеми організації, ухвалювати управлінські рішення та забезпечувати умови їх реалізації
ПРН 11		Вміти управляти організацією, її змінами, здійснюючи їх інформаційне, методичне, матеріальне, фінансове та кадрове забезпечення, в тому числі у відповідності до міжнародних стандартів та рекомендацій моделей досконалості
ПРН 12		Розуміння сутності процесу розвитку інноваційної діяльності суб'єктів господарювання та механізму управління інноваціями.

8 – Ресурсне забезпечення реалізації програми

Кадрове забезпечення	У викладанні навчальних дисциплін нормативної частини змісту навчання беруть участь доктори наук, професори, кандидати наук, доценти, фахівці даної галузі знань, які мають певний стаж практичної, наукової та педагогічної роботи
Матеріально-технічне забезпечення	Сучасна комп'ютерна техніка, мультимедійні комплекси. Матеріально-технічне забезпечення реалізації освітньо-професійної програми в повній мірі відповідає вимогам Постанови КМУ від 30 грудня 2015 р. № 1187 «Про затвердження Ліцензійних умов провадження освітньої діяльності закладів освіти».
Інформаційне та навчально-методичне забезпечення	Основними джерелами інформаційного забезпечення є методичний фонд кафедри, бібліотеки університету з їх фондами та електронні засоби інформації. Наявність у достатній кількості інформаційних та навчально-методичних ресурсів (підручників та посібників, вітчизняних та закордонних фахових періодичних видань управлінського профілю, авторських розробок професорсько-викладацького складу), локальних комп'ютерних мереж з доступом до мережі Internet, дозволяють інтенсифікувати засвоєння матеріалу, розвивати самостійність студентів, сприяти їх саморозвитку, надають можливість обирати індивідуальну траєкторію при засвоєнні курсів програми.

9 – Академічна мобільність

Національна кредитна мобільність	На основі двосторонніх договорів між Кременчуцьким національним університетом імені Михайла Остроградського та іншими університетами України
Міжнародна кредитна мобільність	У рамках програм ЄС Еразмус+ на основі двосторонніх договорів між Кременчуцьким національним університетом імені Михайла Остроградського та навчальними закладами країн-партнерів
Навчання іноземних здобувачів вищої освіти	Можливе, після вивчення іноземними здобувачами української, російської або англійської мов

2. Перелік компонент освітньо-професійної/наукової програми та їх логічна послідовність

2.1. Перелік компонент ОП

Код н/д	Компоненти освітньої програми [навчальні дисципліни, курсові проекти (роботи), практики, кваліфікаційна робота]	Кількість кредитів	Форма підсум-кового контролю
Обов'язкові компоненти ОП			
ОК 1.1	Методологія наукових досліджень	3,5	іспит
ОК 1.2	Економіка інноваційного підприємства	4,5	іспит
ОК 1.3	Системний аналіз і прийняття інноваційних рішень	3,0	іспит
ОК 1.4	Інноваційний менеджмент	4,5	іспит
ОК 1.5	Креативний менеджмент	3,0	іспит
ОК 2.1	Фінансовий менеджмент	4,5	іспит
ОК 2.2	Інтелектуальна власність	3,0	д.зал.
ОК 2.3	Трансфер технологій	4,0	іспит, КР
ОК 2.4	Маркетинг інновацій	4,5	іспит
ОК 2.5	Стратегічне управління інноваційним розвитком підприємства	3,0	іспит
ОК 2.6	Інформаційні системи в інноваційній діяльності	4,0	іспит
ОК 2.7	Управління інноваційними проектами	3,0	іспит
Загальний обсяг обов'язкових компонент:		44,5	
Вибіркові компоненти ОП			
<i>Вибірковий блок А</i>			
ВБ 1.1	Управління вартістю бізнесу	6,0	д.зал.
ВБ 1.2	Логістична підтримка інноваційної діяльності	4,5	д.зал.
ВБ 1.3	Управління процесом розробки і освоєння виробництва нових продуктів	5,5	д.зал.
ВБ 1.4	Модельовання інноваційних процесів	3,0	д.зал.
ВБ 1.5	Управління конкурентоспроможністю	4,5	д.зал.
Загальний обсяг компонент:		23,5	
<i>Вибірковий блок Б</i>			
ВБ 2.1	Інноваційна економіка	6,0	д.зал.
ВБ 2.2	Управління конкурентоспроможністю	4,5	д.зал.
ВБ 2.3	Управління венчурним бізнесом	5,5	д.зал.
ВБ 2.4	Ризик-менеджмент	3,0	д.зал.
ВБ 2.5	Інвестиційний менеджмент	4,5	д.зал.
Загальний обсяг компонент:		23,5	
<i>Компоненти ОП вільного вибору студента</i>			
ВБ 1.6	Дисципліна 1*	4,0	д.зал.
ВБ 1.7	Дисципліна 2*	3,0	д.зал.
Загальний обсяг компонент:		7,0	
Загальний обсяг вибіркових компонент:		68	
<i>Компоненти практичної підготовки ОП</i>			
ПП 1	Дипломна робота	6,0	
ПП 2	Фахова практика	6,0	д.зал.
ПП 3	Державна атестація	3,0	
Загальний обсяг компонент практичної підготовки:		15,0	
ЗАГАЛЬНИЙ ОБСЯГ ОСВІТНЬОЇ ПРОГРАМИ:		90,0	

КР – курсова робота;

д.зал. – диференційний залік;

* – дисципліни з Переліку дисциплін вільного вибору студента.

2.2. Структурно-логічна схема ОП

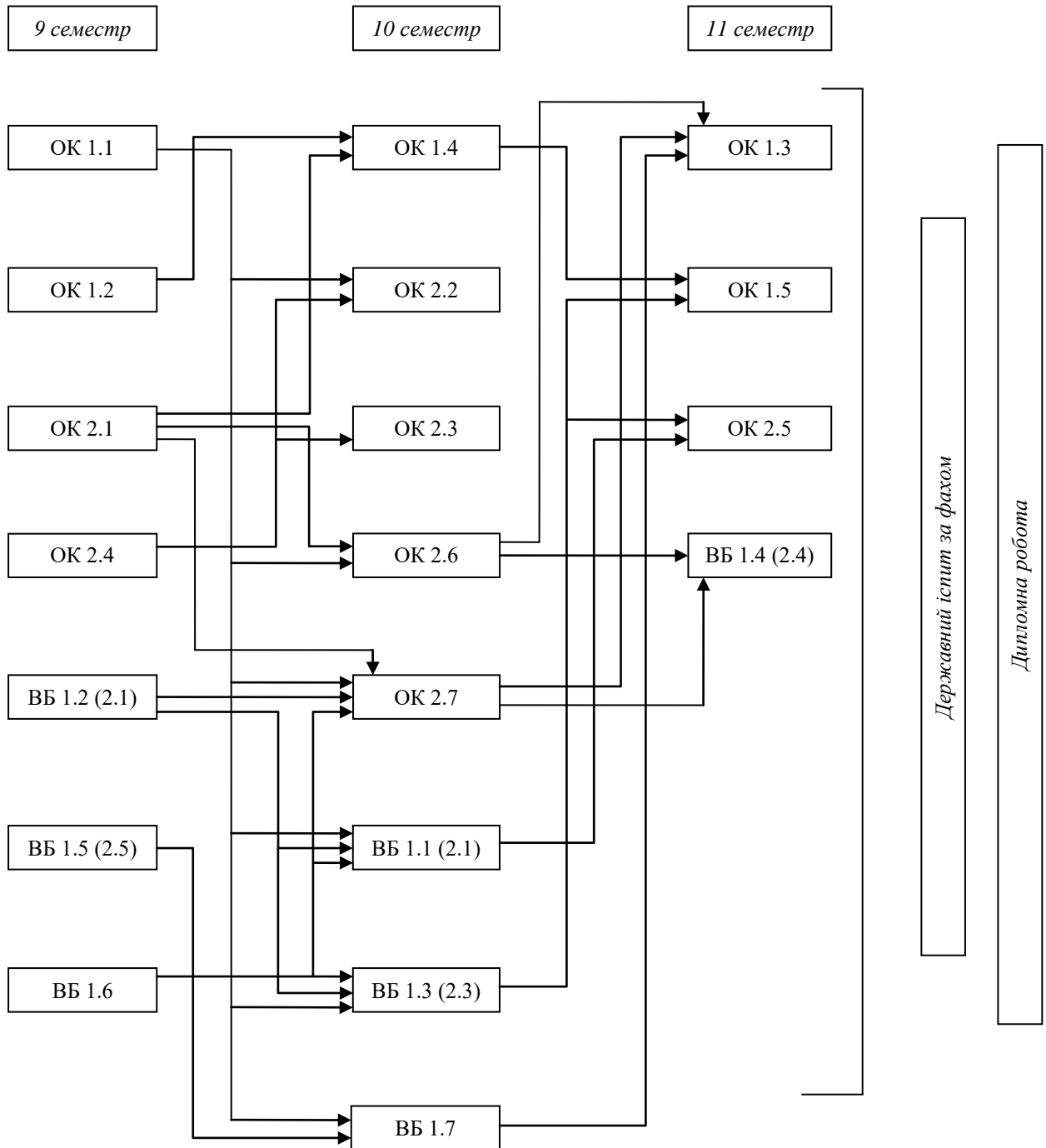

3. Форма атестації здобувачів вищої освіти

Атестація випускників освітньої програми спеціальності 073 «Менеджмент» проводиться у формі захисту дипломної роботи магістра у поєднанні з державною атестацією за спеціальністю та завершується видачею документу встановленого зразка про присудження йому ступеня магістра із присвоєнням кваліфікації: Магістр з менеджменту.

Атестація здійснюється відкрито і публічно.

Форми атестації здобувачів вищої освіти	Атестація за спеціальністю здійснюється у формі: публічного захисту магістерської роботи за спеціальністю 073 Менеджмент (денна та заочна форма навчання) у поєднанні з державною атестацією за спеціальністю.
Вимоги до заключної кваліфікаційної роботи (за наявності)	<p>Кременчуцький національний університет імені Михайла Остроградського розробляє та затверджує:</p> <ol style="list-style-type: none">1) положення про Екзаменаційну комісію (ЕК);2) порядок перевірки кваліфікаційних дипломних магістерських робіт на плагіат;3) нормативи унікальності текстів дипломних магістерських робіт. <p>Атестація осіб, які здобувають ступінь магістра, здійснюється ЕК, до складу якої можуть включатися представники роботодавців та їх об'єднань. Атестація здійснюється відкрито і публічно. Кваліфікаційна робота магістра допускається до захисту перед ЕК за умови, якщо рівень її унікальності (оригінальності) відповідає нормативу, який офіційно затверджений Кременчуцьким національним університетом імені Михайла Остроградського.</p> <p><i>Вимоги до заключної дипломної роботи:</i> Дипломна магістерська робота – це навчально-наукова робота студента, яка виконується на завершальному етапі здобуття кваліфікації магістра з менеджменту для встановлення відповідності отриманих здобувачами вищої освіти результатів навчання (компетентностей) вимогам стандартів вищої освіти. Вона є кваліфікаційним документом, на підставі якого ЕК визначає рівень теоретичної підготовки випускника, його готовність до самостійної роботи за фахом і приймає рішення щодо присвоєння відповідної кваліфікації та видачу диплома.</p> <p>Магістерська робота є інструментом закріплення та демонстрації сформованих упродовж навчання загальних та спеціальних компетентностей відповідно профілю обраної спеціальності. Для оприлюднення та публічного ознайомлення зі змістом кваліфікаційних робіт, запобігання академічного плагіату дипломні роботи мають бути розміщені на офіційному сайті Кременчуцького національного університету імені Михайла Остроградського</p>

4. Матриця відповідності визначених Стандартом вищої освіти України компетентностей дескрипторам НРК

Класифікація компетентностей за НРК	Знання	Уміння	Комунікація	Автономія та відповідальність
Загальні компетентності				
Здатність проведення досліджень на відповідному рівні	ЗН2	УМ1	К1	АВ3
Здатність спілкуватися з представниками різних професійних груп та у міжнародному контексті			К1	
Навички використання інформаційно-комунікаційних технологій для пошуку, оброблення, аналізу інформації з різних джерел та прийняття рішень		УМ1	К2	АВ1
Здатність організувати та мотивувати людей рухатися до спільної мети, працювати в команді		УМ1	К1	АВ1,АВ2
Здатність діяти на основі етичних міркувань, соціально відповідально і свідомо			К2	АВ2
Вміння виявляти та вирішувати проблеми, генерувати нові ідеї		УМ1		АВ3
Спеціальні (фахові) компетентності				
Вміння обирати та використовувати концепції, методи та інструментарій менеджменту, у тому числі у відповідності до міжнародних стандартів	ЗН1	УМ1		
Встановлювати критерії, за якими організація визначає подальший напрямки інноваційного розвитку, розробляти і реалізовувати відповідні стратегії та плани	ЗН2	УМ1		
Здатність до саморозвитку, навчання впродовж життя та ефективного самоменеджменту				АВ3
Здатність до розробки системи мотивування працівників у сфері інноваційної діяльності			К2	АВ2
Здатність до формування ефективної системи моніторингу та контролю за діяльністю підприємства-суб'єкта інноваційної діяльності		УМ1	К1, К2	АВ1
Здатність визначати масштаби та причини відхилень фактичних показників результативності інноваційної діяльності від планових			К1	АВ2
Здатність враховувати та визначати ризики інноваційної діяльності			К1	АВ1
Здатність адаптувати стратегію підприємства до змін умов зовнішнього середовища		УМ1	К1, К2	
Вміння визначати якість та конкурентоспроможність інноваційної продукції чи послуг	ЗН2	УМ1	К1	АВ1
Вміння та навички використання об'єктів інтелектуальної власності	ЗН1	УМ1	К1	АВ1
Вміння та знання у сфері технологічного аудиту, трансферу технологій, введення до господарського обороту об'єктів права інтелектуальної власності	ЗН2	УМ1	К1	АВ1
Вміння та навички використання сучасних інформаційних технологій в управлінні інноваційною діяльністю	ЗН1	УМ1	К1	АВ1

Умовні позначення

- Знання:** **ЗН1** Концептуальні знання, набуті у процесі навчання та професійної діяльності, включаючи певні знання сучасних досягнень, які є основою для оригінального мислення та інноваційної діяльності.
ЗН2 Критичне осмислення основних теорій, принципів, методів і понять у навчанні та професійній діяльності, зокрема на межі предметних галузей.
- Уміння:** **УМ1** Розв'язання складних непередбачуваних задач і проблем у спеціалізованих сферах професійної діяльності та/або навчанні, що передбачає збирання та інтерпретацію інформації (даних), вибір методів та інструментальних засобів, застосування інноваційних підходів.
- Комунікація:** **К1** Зрозуміле і недвозначне донесення висновків, а також знань та пояснень, ідей, проблем, рішень, що їх обґрунтовують, власного досвіду до фахівців і нефахівців в галузі професійної діяльності.
К2 Здатність ефективно формувати комунікаційну стратегію у професійній діяльності.
- Автономія та відповідальність:** **АВ1** Прийняття рішень у складних і непередбачуваних умовах, що потребує застосування нових підходів та прогнозування.
АВ2 Відповідальність за розвиток професійного знання і практик окремих осіб та/або груп осіб, оцінку стратегічного розвитку команди.
АВ3 Здатність до подальшого навчання з високим рівнем автономності.

5. Матриця відповідності програмних компетентностей компонентам освітньої програми

	ОК 1.1	ОК 1.2	ОК 1.3	ОК 1.4	ОК 1.5	ОК 2.1	ОК 2.2	ОК 2.3	ОК 2.4	ОК 2.5	ОК 2.6	ОК 2.7	ВБ 1.1	ВБ 1.2	ВБ 1.3	ВБ 1.4	ВБ 1.5	ВБ 1.6	ВБ 1.7	ПП 1	ПП 2	ПП 3
ЗК 1	+	+	+		+				+	+	+	+	+		+	+		+	+	+	+	+
ЗК 2	+			+	+	+		+				+		+								
ЗК 3	+	+	+		+					+	+	+	+	+	+	+		+	+	+	+	
ЗК 4				+	+	+				+		+			+							
ЗК 5				+	+	+						+	+								+	
ЗК 6	+		+	+	+			+		+	+	+	+	+	+	+	+	+	+	+	+	+
СК 1	+		+	+	+	+		+		+	+	+	+		+		+			+		
СК 2		+	+			+		+	+	+	+	+	+	+	+	+				+	+	
СК 3	+			+	+															+	+	+
СК 4		+		+	+										+							
СК 5		+	+			+				+	+	+			+	+	+	+		+	+	
СК 6	+	+	+							+	+	+	+	+	+	+	+	+		+	+	
СК 7		+	+		+	+				+					+	+	+	+		+	+	
СК 8				+					+	+		+	+	+	+	+	+			+	+	
СК 9		+					+		+				+				+			+		
СК 10							+						+							+		
СК 11						+		+			+		+		+					+		
СК 12	+		+		+		+	+		+	+	+			+		+	+		+	+	

7. Вимоги до наявності системи внутрішнього забезпечення якості вищої освіти

Визначаються відповідно до Європейських стандартів та рекомендацій щодо забезпечення якості вищої освіти (ESG) та статті 16 Закону України «Про вищу освіту».

Принципи та процедури забезпечення якості освіти	<p>Принципи забезпечення якості освіти:</p> <ul style="list-style-type: none">• відповідальність за якість вищої освіти, що надається;• забезпечення якості відповідає різноманітності систем вищої освіти, закладів вищої освіти, програм і студентів;• забезпечення якості сприяє розвитку культури якості;• забезпечення якості враховує потреби та очікування студентів, усіх інших стейкхолдерів та суспільства. <p>Процедурами забезпечення якості освіти є:</p> <ul style="list-style-type: none">• розробка стратегії і політики в сфері якості вищої освіти;• розробка механізму формування, затвердження, моніторингу та періодичного перегляду освітніх програм;• розробка системи оцінювання знань здобувачів вищої освіти, науково-педагогічних і педагогічних працівників та регулярного оприлюднення результатів таких оцінювань на офіційному веб-сайті Кременчуцького національного університету імені Михайла Остроградського, на інформаційних стендах та в будь-який інший спосіб, згідно з розробленими та затвердженими правилами;• організація підвищення кваліфікації педагогічних, наукових і науково-педагогічних працівників;• формування необхідних ресурсів для організації освітнього процесу, у тому числі самостійної роботи студентів, за кожною освітньою програмою;• створення та функціонування інформаційних систем для ефективного управління освітнім процесом;• оприлюднення об'єктивної неупередженої інформації про освітні програми, ступені вищої освіти та кваліфікації;• розробка політики щодо ефективного запобігання та виявлення академічного плагіату у наукових працях здобувачів вищої освіти;• інших процедур і заходів.
Моніторинг та періодичний перегляд освітніх програм	<p>Здійснюється моніторинг і періодичний перегляд програм з метою забезпечення їх відповідності потребам студентів і суспільства. Моніторинг спрямований на безперервне вдосконалення програм. Про будь-які дії, освітніх програм заплановані або вжиті як результат перегляду, слід інформувати всі зацікавлені сторони. Регулярний моніторинг, перегляд і оновлення освітніх програм мають на меті</p>

	<p>гарантувати відповідний рівень надання освітніх послуг, а також створює сприятливе й ефективне навчальне середовище для здобувачів вищої освіти. Це передбачає оцінювання:</p> <ul style="list-style-type: none"> • змісту програми в контексті останніх досліджень у сфері підприємництва, торгівлі та біржової діяльності, гарантуючи відповідність програми сучасним вимогам; • потреб суспільства, що змінюються; • навчального навантаження здобувачів вищої освіти, їх досягнень і результатів завершення освітньої програми; • ефективності процедур оцінювання студентів; • очікувань, потреб і задоволеності здобувачів вищої освіти змістом та процесом навчання; • навчального середовища відповідності меті і змісту програми; • якості сервісних послуг для здобувачів вищої освіти. <p>Програми регулярно переглядають і оновлюють, залучаючи до цього процесу здобувачів вищої освіти, роботодавців та інших стейкхолдерів.</p>
<p>Щорічне оцінювання здобувачів вищої освіти</p>	<p>Оцінювання здобувачів вищої освіти базується на принципах студентоцентрованого навчання та передбачає наступне:</p> <ul style="list-style-type: none"> • оцінювачі (експерти) ознайомлені з існуючими методами проведення тестування та екзаменування і отримують підтримку для розвитку власних навичок у цій сфері; • критерії та методи оцінювання, а також критерії виставлення оцінок оприлюднюються заздалегідь; • оцінювання здобувачів вищої освіти дозволяє продемонструвати ступінь досягнення ними запланованих результатів навчання; • оцінювання проводиться предметною комісією у складі більше ніж дві особи; • процедури оцінювання здобувачів вищої освіти повинні враховувати пом'якшувальні обставини; • оцінювання здобувачів вищої освіти є послідовним, прозорим та проводиться відповідно до встановлених процедур; • наявність офіційної процедури розгляду апеляцій здобувачів вищої освіти.
<p>Підвищення кваліфікації науково-педагогічних, педагогічних та наукових</p>	<p>Система підвищення кваліфікації науково-педагогічних, педагогічних та наукових працівників розробляється у відповідності до діючої нормативної бази та будується на наступних принципах:</p> <ul style="list-style-type: none"> • обов'язковості та періодичності проходження стажування і підвищення кваліфікації;

<p>працівників</p>	<ul style="list-style-type: none"> • прозорості процедур організації стажування та підвищення кваліфікації; • моніторингу відповідності змісту програм підвищення кваліфікації задачам професійного діяльності; • обов'язковості впровадження результатів підвищення кваліфікації в наукову та педагогічну діяльність; • оприлюднення результатів стажування та підвищення кваліфікації.
<p>Наявність необхідних ресурсів для організації освітнього процесу</p>	<p>Вищі навчальні заклади забезпечують освітній процес необхідними та доступними для здобувачів вищої освіти ресурсами (кадровими, методичними, матеріальними, інформаційними та ін.) та здійснюють відповідну підтримку студентів. При плануванні, розподілі та наданні навчальних ресурсів і забезпеченні підтримки здобувачів вищої освіти враховуються потреби різноманітного студентського контингенту (такого як студенти: з досвідом, заочної форми навчання, працюючі, іноземні, з особливими потребами) та принципи студентоцентрованого навчання. Внутрішнє забезпечення якості освіти гарантує, що всі необхідні ресурси відповідають цілям навчання, є загальнодоступними, а студенти поінформовані про їх наявність.</p>
<p>Наявність інформаційних систем для ефективного управління освітнім процесом</p>	<p>З метою управління освітніми процесами розроблено ефективну політику в сфері інформаційного менеджменту та відповідну інтегровану інформаційну систему управління освітнім процесом. Дана система передбачає автоматизацію основних функцій управління освітнім процесом, зокрема: забезпечення проведення вступної кампанії, планування та організація навчального процесу; доступ до навчальних ресурсів; обліку та аналізу успішності здобувачів вищої освіти; адміністрування основних та допоміжних процесів забезпечення освітньої діяльності; моніторинг дотримання стандартів якості; управління знаннями та інноваційний менеджмент; управління кадрами та ін.</p>
<p>Публічність інформації про освітні програми, ступені вищої освіти та кваліфікації</p>	<p>Достовірна, об'єктивна, актуальна, своєчасна та легкодоступна інформація про діяльність за спеціальністю 073 Менеджмент публікується на сайті КрНУ, включаючи програми для потенційних здобувачів вищої освіти, студентів, випускників, інших стейкхолдерів і громадськості. Надається інформація про освітню діяльність за спеціальністю 073 Менеджмент, включаючи програми, критерії відбору на навчання; заплановані результати навчання за цими програмами; кваліфікації; процедури навчання, викладання та оцінювання, що використовуються; прохідні бали та навчальні можливості, доступні для студентів тощо.</p>

<p>Запобігання та виявлення академічного плагіату</p>	<p>Система забезпечення дотримання академічної доброчесності учасниками освітнього процесу, сформована в КрНУ, базується на таких принципах:</p> <ul style="list-style-type: none"> • дотримання загальноприйнятих принципів моралі; • демонстрація поваги до Конституції і законів України і дотримання їхніх норм; • повага до всіх учасників освітнього процесу незалежно від їхнього світогляду, соціального стану, релігійної та національної приналежності; • дотримання норм законодавства про авторське право; • посилення на джерела інформації у разі запозичень ідей, тверджень, відомостей; • самостійне виконання індивідуальних завдань. <p>У випадку порушення принципів академічної доброчесності відповідні особи притягуються до відповідальності відповідно до законодавства та діючих у Кременчуцькому національному університеті імені Михайла Остроградського положень та норм.</p>
--	---